

FICHA TÉCNICA

Colgador Calvet

ANTONI GAUDÍ
2019



MATERIALES COMPONENTES Y ACABADOS

Componentes de roble macizo europeo, con un encerado tradicional de mezclas de ceras naturales aromatizadas con laurel.

Estructura de hierro forjado a fuego con posterior bruñido en bronce, y barniz transparente de protección.

Placa de fijación a la pared en plancha de latón de 1,5mm. Incorpora un grabado para identificar el nombre del fabricante, la numeración y el año de fabricación.

DIMENSIONES Y PESOS

23,5x22x25cm (1,5kg)

EMBALAJE

El producto se envía montado dentro de una caja de cartón.

LIMPIEZA Y MANTENIMIENTO

Limpiar con un paño de algodón húmedo con agua.

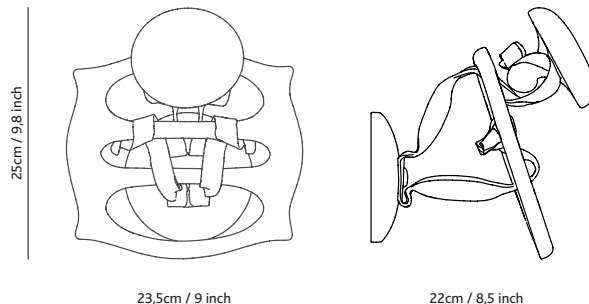

MEDIDAS EN CM / INCHS

ACTUALIZACIÓN: 02/07/19
T-20-CS



Bd Barcelona design

Ramón Turró, 126 / 08005 Barcelona
Tel +34 93 458 69 09 / Fax +34 93 207 36 97
bd@bdbarcelona.com / www.bdbarcelona.com

Oficina Comercial

Carretera Capellades / km 22,750
Narcís Monturiol, 7 / Pol. Ind Sesrovires
Sant Esteve de Sesrovires / 08635 Barcelona
Tel +34 93 771 30 51 / Fax +34 93 771 32 32
comercial@bdbarcelona.com / www.bdbarcelona.com

TECHNICAL SPECIFICATIONS

Calvet hanger

ANTONI GAUDÍ
2019



MATERIALS, COMPONENTS AND FINISHES

European solid oak components, with a traditional waxing of natural wax mixtures flavored with laurel.

Fire-forged iron structure with subsequent burnished bronze, and transparent protective varnish.

Wall fixing plate in 1.5mm brass plate. It incorporates an engraving to identify the name of the manufacturer, the numbering and the year of manufacture.

WEIGHT AND DIMENSIONS

23,5x22x25cm (1,5kg)

PACKAGING

The product is shipped mounted inside a cardboard box.

CLEANING AND MAINTENANCE

Clean with a damp cotton cloth with water.

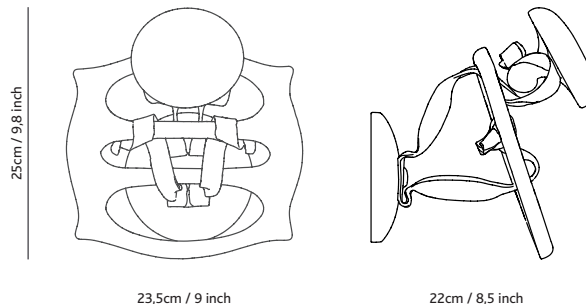

MESUREMENTS IN CM / INCHS

ACTUALIZACIÓN: 02/07/19
T-20-CS



Bd Barcelona design

Ramón Turró, 126 / 08005 Barcelona
Tel +34 93 458 69 09 / Fax +34 93 207 36 97
bd@bdbarcelona.com / www.bdbarcelona.com

Oficina Comercial

Carretera Capellades / km 22,750
Narcís Monturiol, 7 / Pol. Ind Sesrovires
Sant Esteve de Sesrovires / 08635 Barcelona
Tel +34 93 771 30 51 / Fax +34 93 771 32 32
comercial@bdbarcelona.com / www.bdbarcelona.com