

FICHA TÉCNICA

Estantería Hypóstila

LLUÍS CLOTET Y OSCAR TUSQUETS
1979



MATERIALES, COMPONENTES y ACABADOS:

ESTANTES Y SOPORTE VERTICAL en extrusión de aluminio, cepillado y anodizado plata.

HERRAJES DE SUJECIÓN en hierro zincado.

PIE en fundición de aluminio anodizada plata.

TORNILLERÍA en acero inoxidable

ACCESORIOS:

Tapones finales en plástico de color gris

Tapa final en hierro pintado de color gris

DIMENSIONES:

- Estante plano de 15,5cm. (máx. 250cm. de una sola pieza)
- Estante plano de 25cm. (máx. 250cm. de una sola pieza)
- Longitud soporte vertical: 400cm. como máximo
- Los estantes y los soportes verticales se pueden cortar a medida según las necesidades del cliente.

CARGA MÁXIMA POR ESTANTE:

- Estante plano de 15,5cm.: 40Kg/ml.
- Estante plano de 25cm.: 60Kg/ml.

EMBALAJE:

Todos los componentes se entregan desmontados, y protegidos en su correspondiente embalaje.

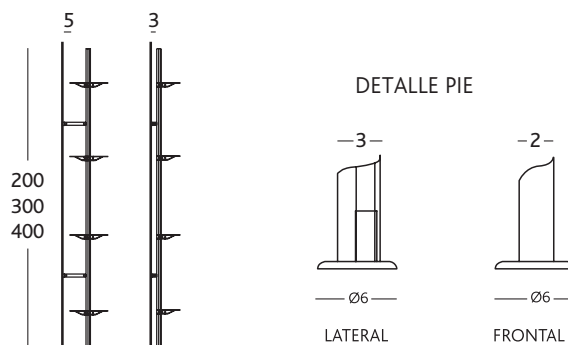

MEDIDAS EN CM



BD Barcelona Design

Ramon Turró, 126 / 08005 Barcelona
Tel +34 93 458 69 09 / Fax +34 93 207 36 97
bd@bdbarcelona.com / www.bdbarcelona.com

Oficina Técnica

Carretera Capellades / km 22,750
Narcís Monturiol, 7 / Pol. Ind Sesrovires
Sant Esteve de Sesrovires / 08635 Barcelona
Tel +34 93 771 30 51 / Fax +34 93 771 32 32

TECHNICAL SPECIFICATION

Hypostila Shelving

LLUÍS CLOTET AND OSCAR TUSQUETS
1979



MATERIALS, COMPONENTS and FINISHES:

SHELVES AND VERTICAL SUPPORTS in extruded aluminium, brushed and anodised silver.

FIXING METALWORK in zinc plated iron.

FEET in cast aluminium anodised silver.

SCREWS in stainless steel

ACCESSORIES:

End pieces in grey plastic

End piece in iron painted grey

DIMENSIONS:

- Flat shelf 15.5cm. (max. 250cm. in a single piece)
- Flat shelf 25cm. (max. 250cm. in a single piece)
- Length of vertical support: 400cm. as maximum
- The shelves and vertical supports can be cut to measure according to the customer's requirements.

MAXIMUM LOAD PER SHELF:

- Flat shelf 15.5cm.: 40Kg/ml.
- Flat shelf 25cm.: 60Kg/ml.

PACKAGING:

All components are delivered disassembled and protected in the appropriate packaging.

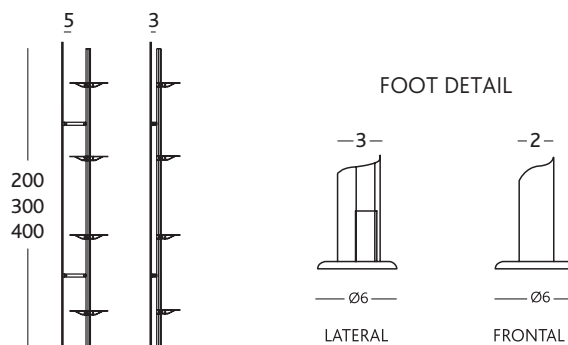

MEASUREMENTS IN CM

UPDATED: 13/09/13
FT-34-IN



BD Barcelona Design

Ramon Turró, 126 / 08005 Barcelona
Tel +34 93 458 69 09 / Fax +34 93 207 36 97
bd@bdbarcelona.com / www.bdbarcelona.com

Technical Department

Carretera Capellades / km 22,750
Narcís Monturiol, 7 / Pol. Ind Sesrovires
Sant Esteve de Sesrovires / 08635 Barcelona
Tel +34 93 771 30 51 / Fax +34 93 771 32 32