

# et al.

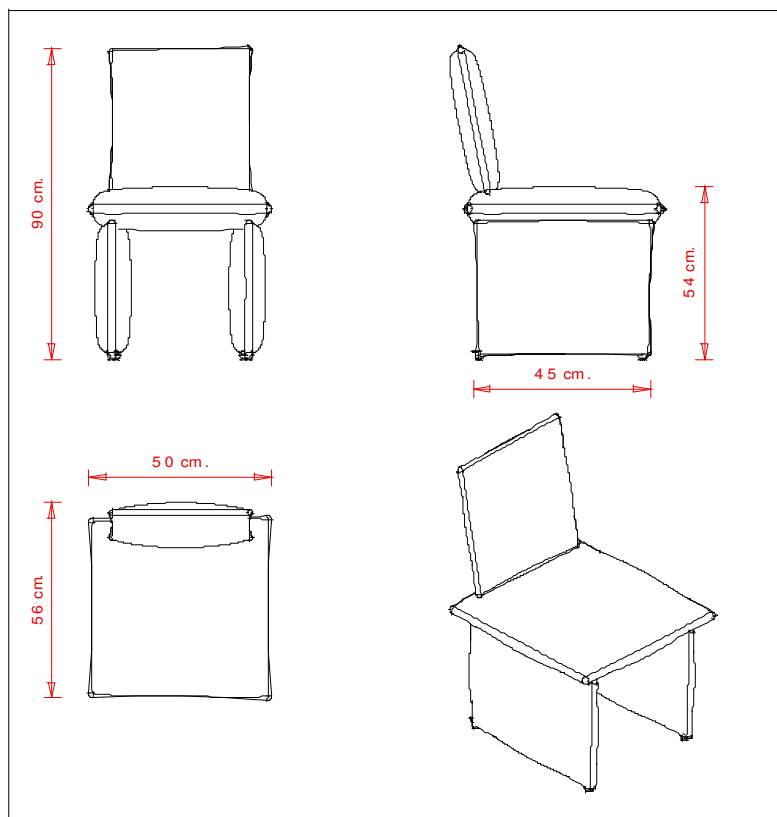

## SCHEDA TECNICA

articolo	217
denominazione	Sedia Pillow

dimensioni di massima		
altezza	cm.	90
larghezza	cm.	50
profondità	cm.	56
altezza seduta	cm.	54
peso	Kg.	

### principali componenti del fusto

**Struttura:** Telaio in acciaio Ø16x2mm

**Saldature:** A filo continuo

**Seduta:** Cuscino in ovatta con inserto in PU densità 40kg/mc tappezzato

**Fianchi:** Cuscino in ovatta tappezzato

**Note:** Prima della verniciatura il fusto viene sempre sottoposto a trattamento di sabbiatura e sgrassaggio

### imballo

1 pezzo per scatola  
mc 0,26