

FICHA TÉCNICA

Monkey Side Table

JAIME HAYON
2015

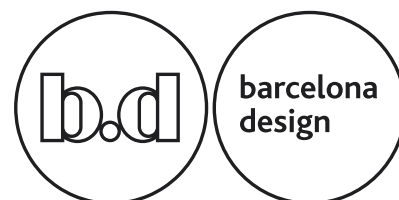

COMPONENTES y MATERIALES:

Mesa auxiliar fabricada en hormigón arquitectónico. Los acabados gris y blanco son aptos para uso interior y exterior mientras que el acabado negro es apto sólo para uso interior. Incorpora tacos reguladores.

Composición: el hormigón está formado esencialmente por un aglomerante de áridos naturales y aditivos específicos. Estos áridos proceden de yacimientos en una composición de rocas calcáreas (caliza y dolomía) además de rocas metamórficas (granito, basalto y cuarcita).

Por la propia naturaleza de la materia prima, no podemos garantizar una superficie totalmente homogénea ni un color uniforme.

DIMENSIONES y PESOS:

Side table: 600x400x590mm / 24kg

ACABADOS:

- Gris
- Negro
- Blanco

EMBALAJE:

La mesa se entrega debidamente protegida con espumas de pórex dentro de una caja de cartón en un palé. Para envíos a Asia la caja va reforzada con madera.

LIMPIEZA y MANTENIMIENTO:

La mesa se debe limpiar con un paño húmedo o con un jabón neutro, recomendable usar bayetas ecológicas.

Las manchas de bebidas y otros líquidos se deben limpiar en un término **no superior** a las 2 horas. No utilizar productos de limpieza con alcoholes y disolventes o sus derivados.

En los casos de manchas difíciles de eliminar, se puede aplicar siempre con un trapo de algodón color blanco (recomendable), una mezcla de agua con amoníaco perfumado. El porcentaje debe ser 10% amoníaco 90% agua.

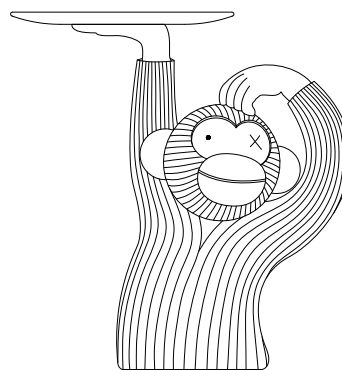

60

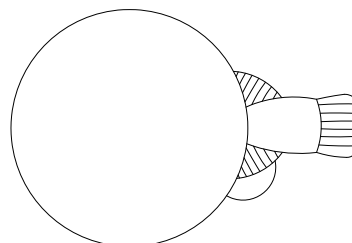

59

40

MEDIDAS EN CM



BD Barcelona Design
Ramon Turró, 126 / 08005 Barcelona
Tel +34 93 458 69 09 / Fax +34 93 207 36 97
bd@bdbarcelona.com / www.bdbarcelona.com

Oficina Técnica
Carretera Capellades / km 22,750
Narcís Monturiol, 7 / Pol. Ind Sesrovires
Sant Esteve de Sesrovires / 08635 Barcelona
Tel +34 93 771 30 51 / Fax +34 93 771 32 32

TECHNICAL SPECIFICATIONS

Monkey Side Table

JAIME HAYON
2015



COMPONENTS and MATERIALS:

A side table made of solid architectural concrete. The grey and white options are apt for indoor and outdoor use while the black finish is apt only for indoor use. Regulatory glides are included.

Composition: the concrete used to make the tables is made up of a mix of natural raw materials and specific additives. The raw materials are taken from sites with calcareous rock deposits (limestone and dolomite) and other metamorphic rocks (granite, basalt and quartzite).

Due to the natural materials used for this table we cannot guarantee a totally homogeneous surface or a uniform, even colour.

DIMENSIONS and WEIGHTS:

Side table: 600x400x590mm / 24kg

FINISHES:

- Grey
- Black
- White

PACKAGING:

The side table is protected with Porex foam in a cardboard box on a pallet. The box is reinforced with wood for shipments to Asia.

CLEANING and MAINTENANCE:

The table should be cleaned with a damp cloth (an organic flannel is recommended) using only water or a mild soap. Spilled beverages and other liquid stains should be cleaned up within two hours. Do not use solvents, alcohol or any other products containing these derivatives.

In the case of stains that are difficult to remove, a mixture of water and perfumed ammonia can be applied with a white cotton cloth.

The mix should be 10% ammonia and 90% water.

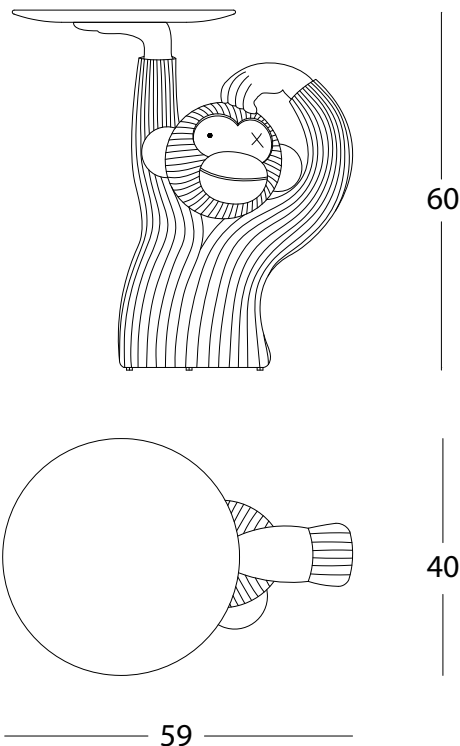

MEASUREMENTS IN CM



BD Barcelona Design
Ramon Turró, 126 / 08005 Barcelona
Tel +34 93 458 69 09 / Fax +34 93 207 36 97
bd@bdbarcelona.com / www.bdbarcelona.com

Technical Department
Carretera Capellades / km 22,750
Narcís Monturiol, 7 / Pol. Ind Sesrovires
Sant Esteve de Sesrovires / 08635 Barcelona
Tel +34 93 771 30 51 / Fax +34 93 771 32 32