



LIM 3:0, restyling de la icónica familia LIM, se renueva transformándose en una mesa ligera, sutil y con una identidad más actual.

La estructura contenida en las secciones es capaz de alojar materiales diferentes para obtener una alternativa a la monocromía y a la monomateria.

La estructura portante y el sobre encajado a ras de las nuevas y sofisticadas superficies (actualmente utilizadas sólo en arquitectura) generan con LIM 3:0 una colección polivalente y transformista, acentuando todas sus cualidades.

Estructura

Mesa compuesta por sobre portante, patas y estructura perimetral de aluminio, disponibles en la versión anodizada natural o barnizada mate con polvo epoxi en los colores blanco y gris grafito.

El sobre portante es un panel de material compuesto realizado mediante un armazón interno en perfil de aluminio con un relleno en rejilla alveolar de resina y dos chapas de aluminio; esta innovación tecnológica permite que la superficie alcance dimensiones muy grandes, manteniendo una perfecta planicidad y ligereza.

Patas de aluminio extruido, de 35x35 mm de sección, con tirante estructural interno de acero. Estructura perimetral de aluminio extruido, altura 35 mm.

Sobre

Los sobres encajados en la estructura, no requieren herraje para su instalación. Disponibles en:

- **Cristal templado lacado**
realizados en cristal templado lacado de color blanco, negro, rojo oscuro, azul avio, naranja y amarillo. Tienen 8 mm de espesor.
- **Cerámica**
realizados en gres porcelánico en la variante brillante o satinada de color blanco, gris medio y antracita, además de la versión especial satinada natural Corten. Tienen 6 mm de espesor. Para las características técnicas de la cerámica, ver página 4.50.

- **Fenix**

innovador laminado estratificado de alta presión disponible en la variante mate de color blanco, negro, gris medio, tórtola. Tienen 8 mm de espesor. Para las características técnicas de Fenix, ver página 4.50.

Medidas

Mesas rectangulares disponibles en 14 medidas diferentes y cuadradas en 4 tipos de anchura.

Altura 72 y 75 cm.

Las medidas máximas de los materiales utilizados para la realización de los sobres encajados, que se aprecian en la Lista de Precios, expresan el límite máximo de uso.

Disponibles la versión baja, de 30 cm de altura, para las variantes de tamaño A100 P100, A120 P120 y A120 P80 cm.

Tolerancia dimensional: las dimensiones de la encimera están preparadas de fábrica 1mm cada lado inferior a las de la estructura. Solo el L300 debe considerarse nominal; efectivo L299,5.

Accesorios:

Las mesas están disponibles también en la versión equipada con 1 o 2 ventanas pasacables y bandejas "undertop" portacables. La ventana pasacables es de aluminio anodizado o barnizado blanco o gris grafito (del mismo color de la estructura).

La bandeja "undertop" es siempre en el acabado aluminio anodizado.

Muelle de acero para introducir en agujeros - cada 50 cm - que se hallan en la parte inferior de la bandeja "undertop" para el acoplamiento de los cables al suelo. Acabado: pintado blanco o negro mate.

Notas

- LIM 3:0 está recomendado sólo para un uso en interiores.
- El sobre portante tiene, en la parte inferior, dos tapas removibles que permiten levantar el sobre encajado, para poder efectuar un mantenimiento regular.

NOTA

Los sobres en cerámica son de altísima calidad producida con tecnología a la vanguardia y en el total respeto de la natura.

Grés porcelanado obtenido a través de una selección cuidadosa entre las mejores materias primas, cuarzos, feldespatos, arcillas y caolines nobles, prensado y sinterizados.

Las placas pueden definirse "en toda la masa" con vetas en superficie en sus infinitas variantes cromáticas.

Por eso las irregularidades visuales del diseño, los matices, la falta de uniformidad en la superficie y en el color del material corresponden a características de valor y de unicidad. Cada una distinta de la otra, cada una original.

Para más información acerca de los materiales y los acabados, rogamos consulten la sección 8 de la tarifa de precios; véase las tablas materiales/colores.

LIM 3.0 acabados

ESTRUCTURA



S002 = aluminio anodizado natural X073

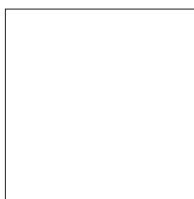

S007 = barnizado blanco mate X053



S041 = barnizado gris grafito mate X054

SOBRE cristal lacado

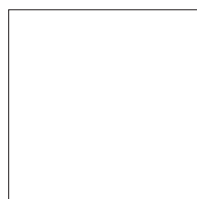

P003 = blanco X011



P006 = negro X012



P002 = naranja X013



P004 = amarillo X014



P064 = azul avio X016



P065 = rojo oscuro X015

SOBRE Fenix

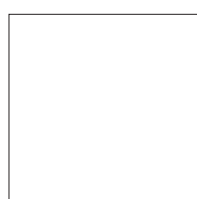

P077 = blanco mate X020

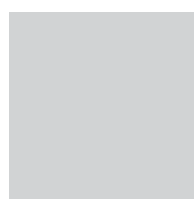

P079 = gris medio mate X021



P080 = negro mate X022



P082 = tórtola mate X023

SOBRE cerámica



P069 = blanca brillo X004

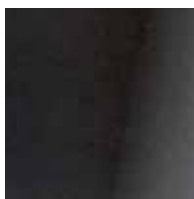

P070 = gris antracita brillo X006



P071 = gris medio brillo X005



P072 = blanca mate X007

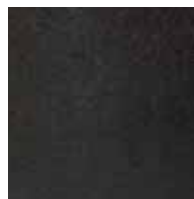

P073 = gris antracita mate X009



P074 = gris medio mate X008



P075 = corten mate X010

MESA versión estándar

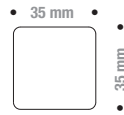
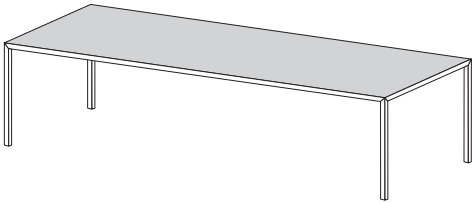

Sección de la pata 35 mm

MESAS con ventana pasacables

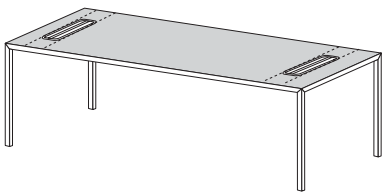

con una o dos ventanas pasacables laterales de 35 cm

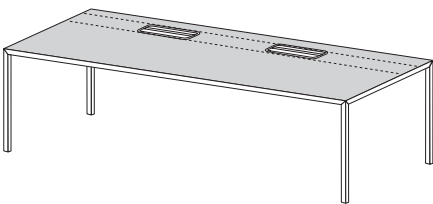

con dos ventanas pasacables frontales de 42 cm

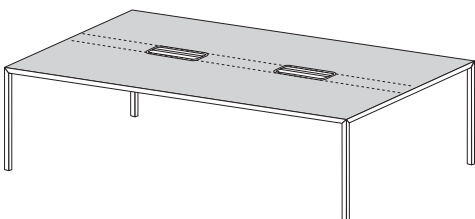

con dos ventanas pasacables centrales de 42 cm

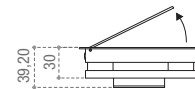
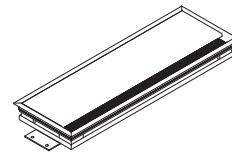
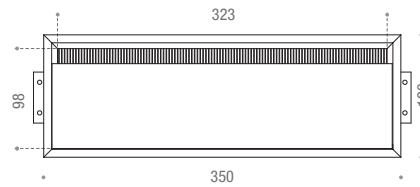

Ventana pasacables de 35 cm

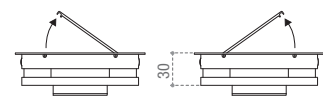
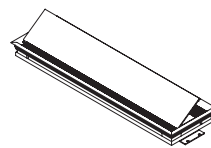
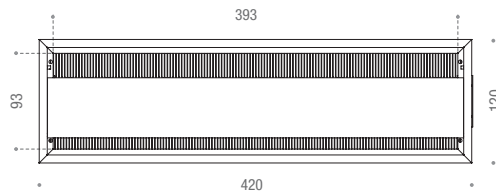

Ventana pasacables de 42 cm

Bandejas "undertop" portables

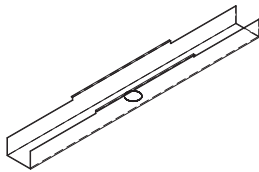

Bandejas "undertop" + ventanas pasacables laterales de 35 cm

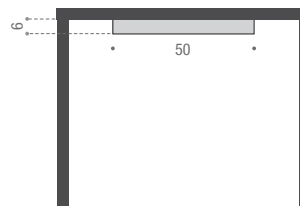
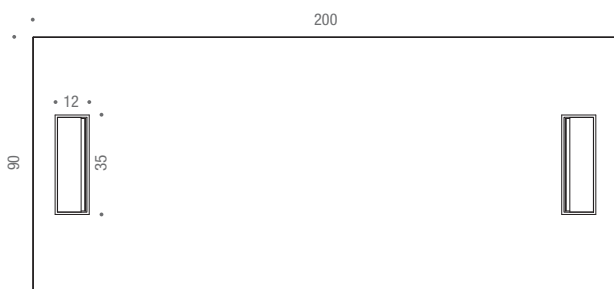

Vaschetta sotto-top + ventanas pasacables centrales de 42 cm

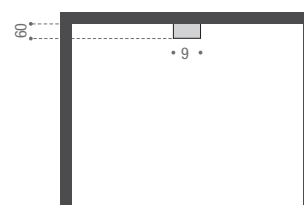
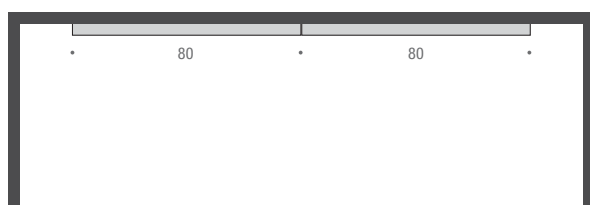
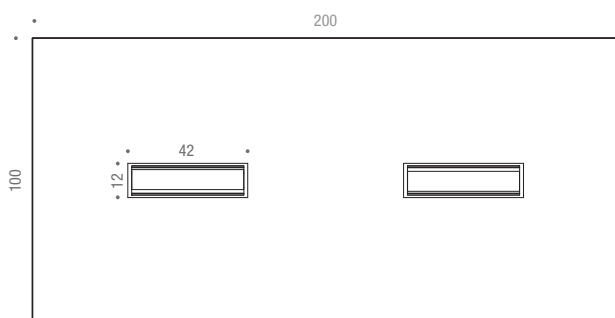

LIM 3.0 posición ventana pasa-cables

con una o dos ventanas pasacables laterales de 35 cm

X (cm)	Y (cm)
180	90
200	90
220	90
240	90
200	100
220	100
240	100
260	100

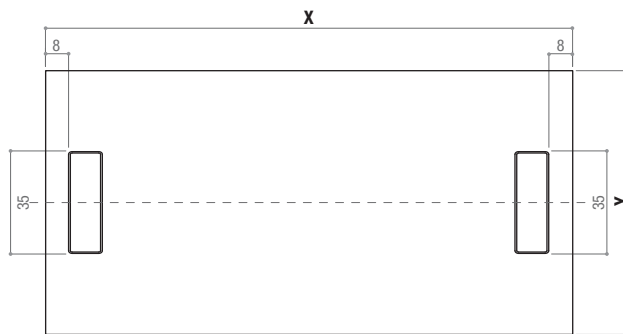

con dos ventanas pasacables frontales de 42 cm

X (cm)	Y (cm)	L (cm)
200	100	50
220	100	50
240	100	50
260	100	70
280	100	70
300	100	70
300	120	70

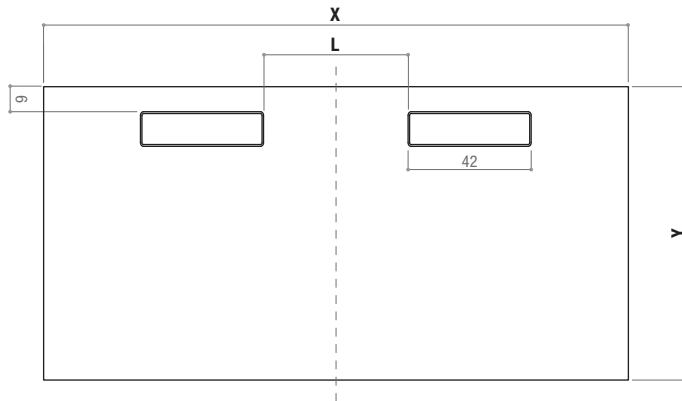

con dos ventanas pasacables centrales de 42 cm

X (cm)	Y (cm)	L (cm)
200	100	50
220	100	50
240	100	50
260	100	70
280	100	70
300	100	70
300	120	70

